

MARCHEPIED 51°

Escabeaux portables en aluminium. Leur légèreté permet de les déplacer facilement en les tenant avec vos mains.

Ce modèle est entièrement soudé.

RÉGLEMENTATION EN 14.183

- ✓ Hauteur de travail maximale approximative (m): 2.5
- ✓ Profils extrudés.
- ✓ Montants latéraux rectangulaires.
- ✓ Totalement soudé.
- ✓ La structure latérale renforce individuellement chacune des marches.
- ✓ Cette série cherche à prendre le moins de place possible.

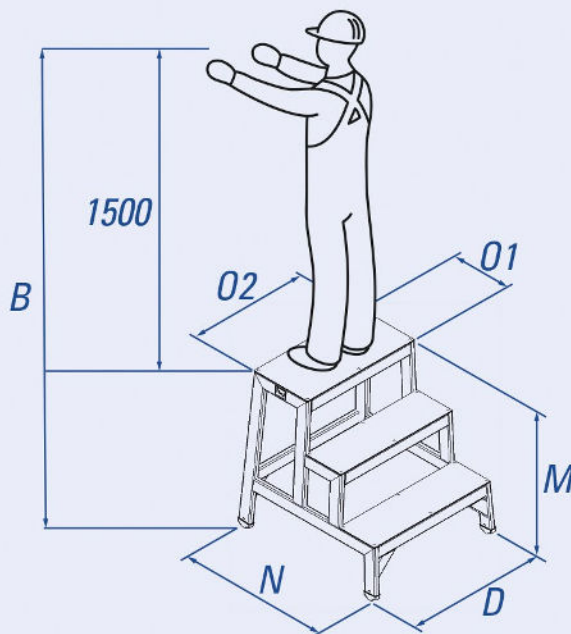

Marchepied 200. Inclinaison 51°

Modèle	Marche	Poids	Amplitude (D)	Ouverture (N)	Hauteur travail (B)	Hauteur totale (M)	Plateforme (01/02)
1100201	1	3,5	0,62	0,33	1,75	0,25	0,30 x 0,60
1100202	2	6,6	0,65	0,55	2,00	0,50	0,30 x 0,60
1100203	3	9,9	0,67	0,77	2,25	0,75	0,30 x 0,60
1100204	4	13,4	0,70	0,99	2,50	1,00	0,30 x 0,60

MESURES EXPRIMÉES EN MÈTRE

MESURES STANDARD (mm) / Marchepied 51° Profondeur marche: 200 (Dernier 300) Séparation marche: 250